

A close-up, front-quarter view of a red tractor. The tractor features a large black grille with a mesh pattern. On the left side of the grille, there is a small logo and the text "Powered by skidz". Below the grille is a round headlight. Above the grille, on the tractor's hood, are two more round headlights. To the right of the tractor, a side mirror is mounted on a black frame. Below the mirror, there is a larger round headlight and a smaller rectangular light assembly. The tractor's large, black, treaded tire is visible in the lower right. The background is a gradient from dark blue to black.

VTRAC

TERRION
ATM 5000

ZUIDBERG
Tractor Systems

TERRION

De TERRION ATM 5000 tractor wordt gebouwd in Tambow. Hierbij is gebruik gemaakt van moderne machinebouwtechnieken.

De tractor is ontwikkeld voor grote prestaties en langdurig gebruik. Deze tractor kan in korte tijd veel werk verzetten. De terrion 5000 is geschikt voor de basisgrondbewerkingen, gewasverpleging, voor de zware oogstwerkzaamheden, maar zeker ook voor grondverzet. Deze tractor is multifunctioneel inzetbaar in combinatie met diverse aanbouw machines. Bij de ontwikkeling en productie van de ATM 5000 in de tractorenfabriek is gebruik gemaakt van bekende technieken van gerenomeerde merken. V.b. een ZF transmissie, Carraro vooras, Bosch regelhydrauliek, etc

De samenstelling, bouw en High-tech onderdelen van deze tractor maken het tot een genot om met deze tractor te werken.



TERRION



De cabine heeft een groot glasoppervlak. Dit geeft de bestuurder een maximaal zicht en een goede controle over alle werktuigen.

Alle werktuigen uit deze zwaarteklasse zijn dan ook gemakkelijk te koppelen en te bedienen.

De cabine is standaard op dempers geveerd. Optioneel is deze met luchtvering verkrijgbaar, wat het werken met deze tractor nog plezieriger maakt.

TERRION



De tractor heeft dubbelwerkende hydrauliekventielen met regeling van Bosch. Er is keuze uit 3 of 5 regelventielen. Elk ventiel is voorzien van een lekolieopvang. De ATM 5000 beschikt over een sepearte hydrauliekolie tank van 50 liter.

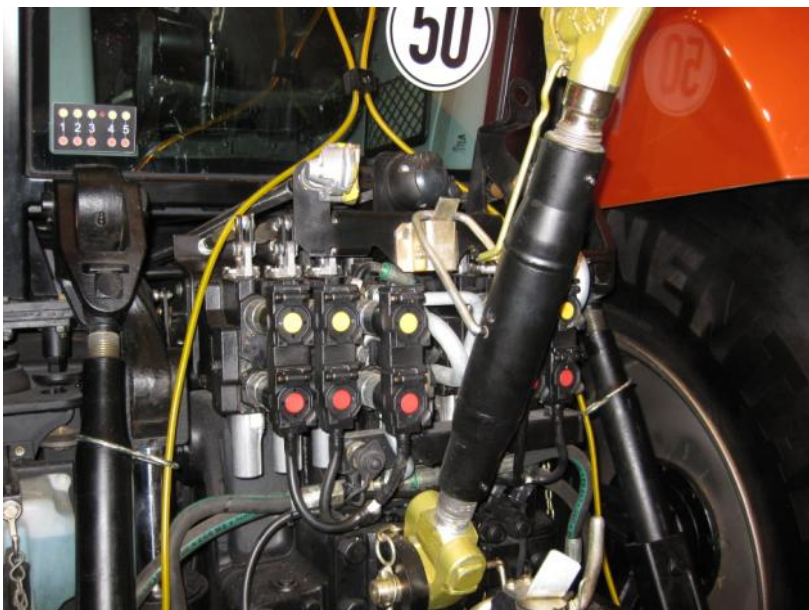

Alle tractoren uit deze serie hebben een zeer economische Deutz motor. Deze hebben een hoog koppelmoment, een laag geluidsniveau en een laag brandstofverbruik. Dit alles zorgt voor een plezierige werkdag.

TERRION



Bediening van de 4x onder last schakelbare versnellingsbak (40 vooruit/ 40 achteruit)

De hydraulische koppeling maakt het gebruik van pedalen en hendels minimaal.

Moderne functionele cabine met een kooiconstructie, verstelbaar stuur, luchtgeveerde bestuurdersstoel en een bijrijdersstoel. Dit alles maakt deze tractor voor alle posturen geschikt, geeft een ergonomische werkruimte en zorgt voor een minder vermoeide bestuurder na een lange dag en geeft een hogere arbeidsproductiviteit.



Rechts van de stoel zit de elektronische bediening van de hef (positieregeling, trekkrachtregeling, daalsnelheid, stabilisatie van bodemschommelingen), keuze van aftakassnelheid, bediening van de hydrauliekventielen, bediening van de achterlampen.



Bediening van de hef en aftakas op de achterspatborden

TERRION

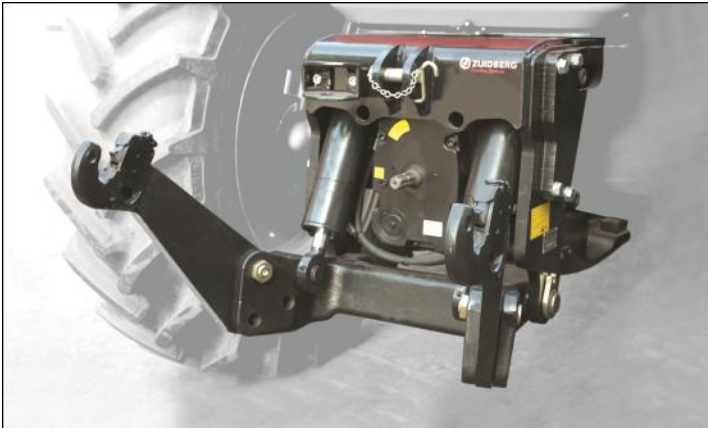

Optioneel: fronthef (categorie II) met aftakas



Voor een optimale balans, grotere trekkracht en een zuiniger gebruik wordt een frontgewicht geadviseerd (i.c.m. fronthef)



De ATM 5000 heeft een grote dieseltank met een inhoud van 560 liter. Deze heeft een grote en goed bereikbare vulopening voor snel en makkelijk vullen.

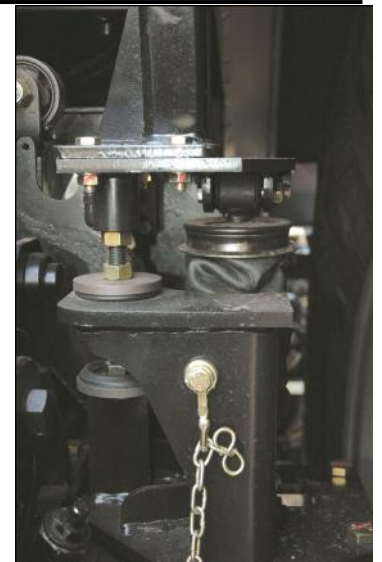
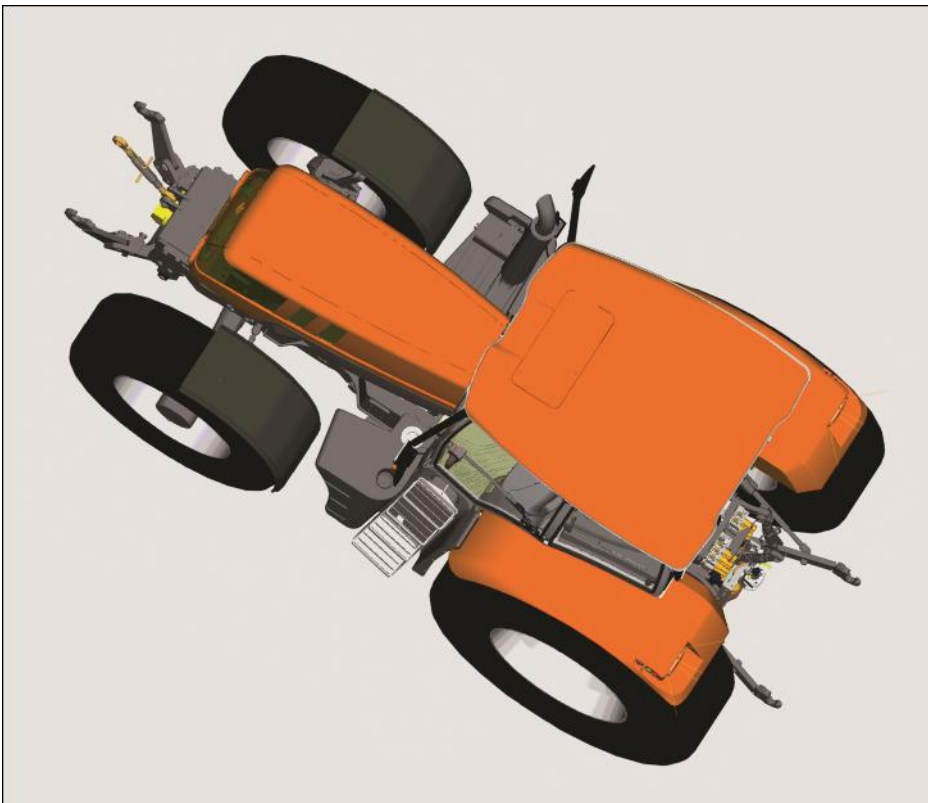

Cabinevering voor meer comfort voor de bestuurder en bijrijder. Standaard is vering via veerrubbers. Optioneel is een instelbare luchtvering.

TERRION



Airconditioning van Konvekta (Duitsland)



Standaard beschikt de terrion over 3 punts hefinrichting en een aftakas met 3 snelheden (540/750/1000 rpm)



Een luchtgeregelde voorasvering is standaard bij de 50 km versie en optioneel bij de 40 km versie.



Bandenmaat en -type zijn naar gelang wens te wijzigen. Dubbele lucht is optioneel.

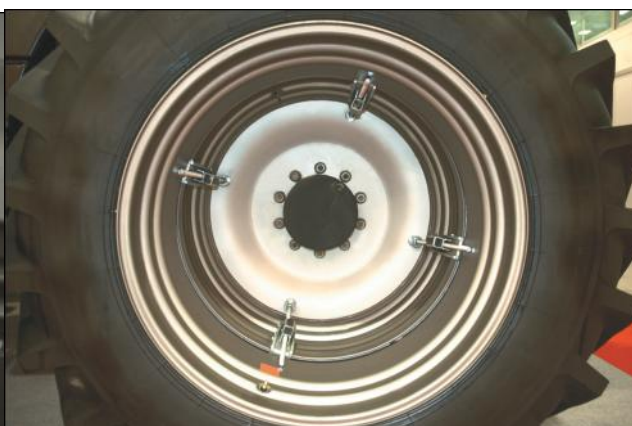
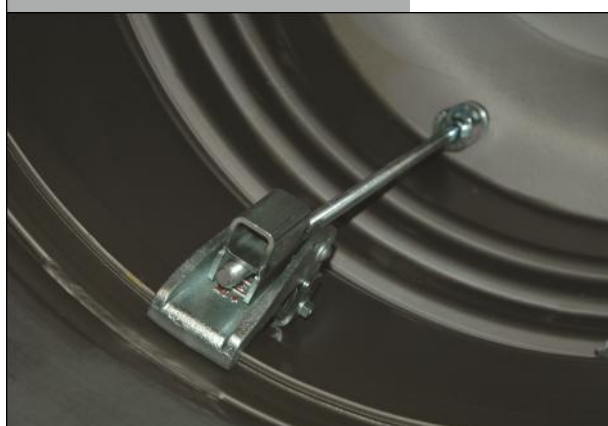

TERRION

B = basisuitvoering O = optie

Technische gegevens	ATM 5220	ATM 5250	ATM 5280
Motor Deutz watergekoeld	TCD 2013 L06 2V	TCD 2013 L06 2V	TCD 2013 L06 2V
Nominaal vermogen ISO 14 396 kw/pk	162 / 220	180 / 245	195 / 265
Maximaal vermogen bij 1900 rpm, kw/pk	170 / 231	189 / 257	205 / 278
Constant vermogentoerental	1800 - 2300	1800 - 2300	1800 - 2300
Aantal cilinders	6	6	6
motorinhoud, cm ³	7146	7146	7146
Nominaal toerental	2300	2300	2300
Koppelstijging, %	36	36	30
Maximaal moment bij 1500 rpm, Nm	880	960	1050
Inspuitsysteem	Common Rail EMR3	Common Rail EMR3	Common Rail EMR3
Brandstofverbruik, gr/kw/h	215	212	208
Tankinhoud, l.	560	560	560
Turbo/Intercooler	B	B	B
Transmissie ZF met 4 traps powershift	B	B	B
Aantal versnellingen vooruit/achteruit	40 / 40	40 / 40	40 / 40
Snelheidsbereik (versie 40 km/h)	0,45 - 40	0,45 - 40	0,45 - 40
Snelheidsbereik (versie 50 km/h)	0,45 - 50	0,45 - 50	0,45 - 50
Versnellingen in bereik 4...12 km/h	16	16	16
Aftakassnelheid achter, rpm	540 / 750 / 1000	540 / 750 / 1000	540 / 750 / 1000
Aftakassnelheid voor (optie), rpm	1000	1000	1000
Hefstelsysteem			
Categorie hefstangen	3 / 4	3 / 4	3 / 4
Maximaal hefvermogen, kg	9000	9000	9000
Hydrauliekolie opbrengst, l/min	110 / 145	110 / 145	110 / 145
Oliedruk hydraulisch systeem, max, kg/cm ²	210	210	210
Dubbelwerkende ventielen	3 of 5	3 of 5	3 of 5
Regelbare / Beschikbare hydrauliekolie, l.	5-80 / max. 50	5-80 / max. 50	5-80 / max. 50
Hefvermogen frontheft kg. (optioneel)	5500	5500	5500
Hydro-pneumatische voorasvering (50 km versie)	B	B	B
Hydro-pneumatische voorasvering (40 km versie)	O	O	O
Hydraulische koppeling	B	B	B
Carraro vooras	B	B	B
Airconditioner	B	B	B
Elektro-hydraulische regeling Bosch	B	B	B
Pneumatische cabinevering met regeling	O	O	O
Afmetingen			
Droog gewicht, kg	9100	9100	9200
Maximaal toegestaan gewicht, kg	14000	14000	14000
Wielbasis, mm	3070	3070	3070
Lengte / breedte, mm	5100 / 2500-2700	5100 / 2500-2700	5100 / 2500-2700
Hoogte cabine, mm	3350	3350	3350
Bodemvrijheid, mm	650	650	650
Banden achter	650/65 R 42	650/65 R 42	650/65 R 42
Banden voor	520/70 of 600/65 R 34	520/70 of 600/65 R 34	520/70 of 600/65 R 34

VTRAC

Vtrac B.V.
 Postbus 61, 7595 ZH Weerselo
 Oude Weerseloseweg 8, 7595 MZ Weerselo
 Tel. : +31 541 - 662 125 b.g.g. 06-54335535
 Fax: + 31 541 - 662 637
 www.vtrac.nl, e-mail: info@vtrac.nl

